

CS 22-355
CS 24-355 S

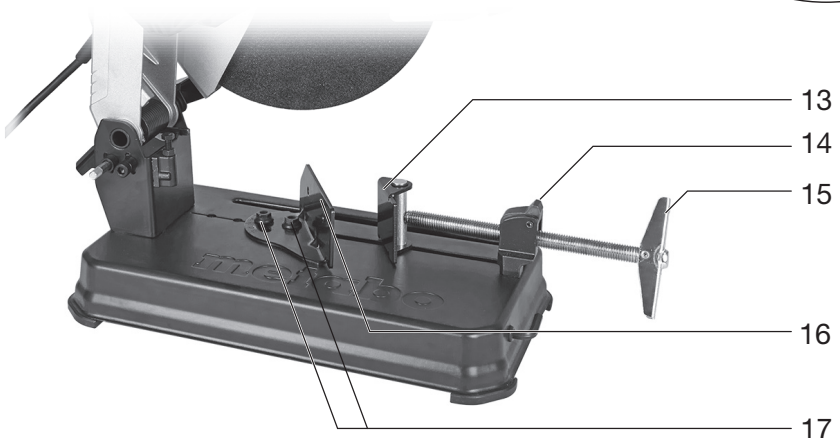

uk Оригінальна інструкція з експлуатації 5

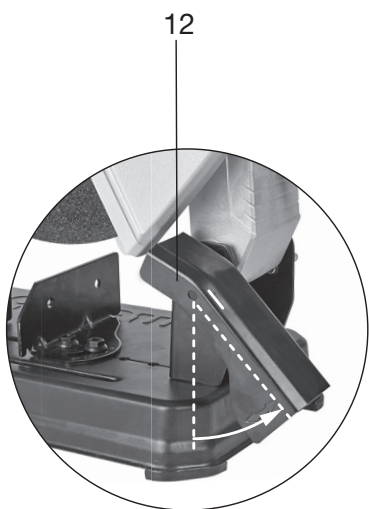
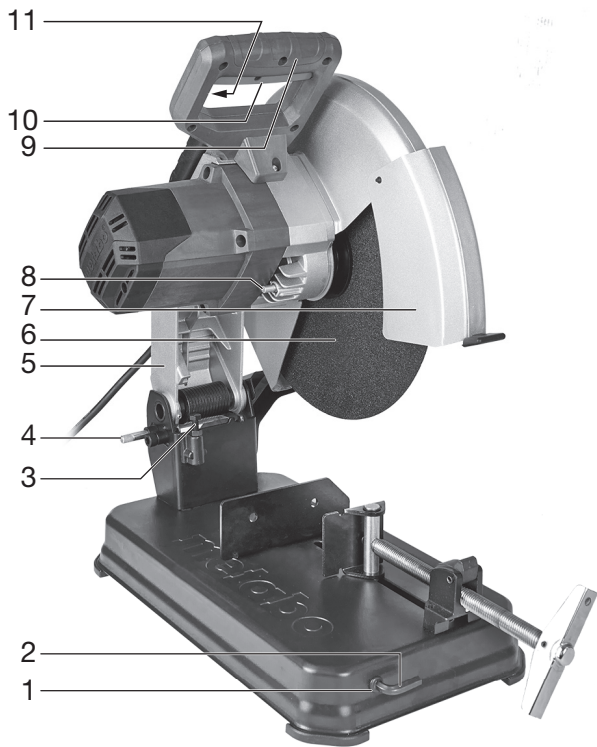

		CS 22-355 *1) Serial Number: 01786..		CS 24-355 S *1) Serial Number: 01787..
U	V	220-240	110	220-240
I	A	10	15	10,5
P₁	W	2300	1600	2400
P₂	W	1560	1050	1650
n₀	min ⁻¹ (rpm)	4000	4000	4000
D_{max} x B x d	mm (in)	355 x 3 x 25,4 (14 x ³ / ₃₂ x 1)		
H_{max} 90°	mm (in)		132 (5 ³ / ₁₆)	
			120 x 120 (4 ²³ / ₃₂ x 4 ²³ / ₃₂)	
			208 x 100 (8 ³ / ₁₆ x 3 ¹⁵ / ₁₆)	
			150 x 150 (5 ²⁹ / ₃₂ x 5 ²⁹ / ₃₂)	
H_{max} 45°	mm (in)		128 (5 ¹ / ₃₂)	
			115 x 115 (4 ¹⁷ / ₃₂ x 4 ¹⁷ / ₃₂)	
			115 x 107 (4 ¹⁷ / ₃₂ x 4 ⁷ / ₃₂)	
			115 x 115 (4 ¹⁷ / ₃₂ x 4 ¹⁷ / ₃₂)	
L_{max}	mm (in)	248 (9 ³ / ₄)		
m	kg (lbs)	16,8 (37)		
a_{hw}/K_{hw}	m/s ²	3,4 / 1,5		
L_{pA}/K_{pA}	dB(A)	91 / 3		
L_{WA}/K_{WA}	dB(A)	104 / 3		

*2) 2014/30/EU, 2006/42/EC, 2011/65/EU
*3) EN 62841-1:2015, EN 62841-3-10:2015 + AC:2016 + A11:2017, EN IEC 63000:2018

2021-12-10, Bernd Fleischmann
Direktor Produktentstehung & Qualität (Vice President Product Engineering & Quality)
*4) Metabowerke GmbH - Metabo-Allee 1 - 72622 Nuertingen, Germany

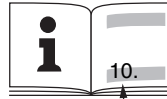
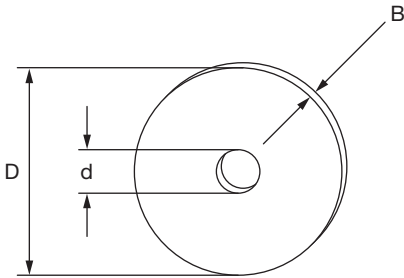

A



$D = 350 \text{ mm}$
 $B = 3 \text{ mm}$
 $d = 25,4 \text{ mm}$
 $n_{\text{max}} = 4.365 \text{ min}^{-1}$

A 36-R: 6.16343

B



$D = 350 \text{ mm}$
 $B = 3 \text{ mm}$
 $d = 25,4 \text{ mm}$
 $n_{\text{max}} = 4.365 \text{ min}^{-1}$

A 30-R: 6.16327
 A 36-S: 6.16339

C



$D = 350 \text{ mm}$
 $B = 3 \text{ mm}$
 $d = 25,4 \text{ mm}$
 $n_{\text{max}} = 4.365 \text{ min}^{-1}$

A 24-M: 6.16338

Оригінальна інструкція з експлуатації

1. Декларація про відповідність

Зі всією відповідальністю заявляємо: ці відрізни пили по металу з ідентифікацією за типом і номером моделі *1) відповідають усім діючим положенням директив *2) і норм *3). Технічну документацію для *4) - див. на стор. 3.

2. Використання за призначенням

Відрізна пила по металу з оригінальними відрізними дисками Metabo призначена для сухого абразивного відрізання сталі, кольорових металів, залізного і чавунного профілю і схожих матеріалів.

Не використовуються алмазні диски.

За пошкодження, спричинені використанням не за призначенням, відповідальність несе виключно користувач.

Необхідно дотримуватись загальноприйнятих правил запобігання нещасним випадкам, а також правил техніки безпеки, наведених в цій інструкції.

3. Загальні правила техніки безпеки



Для вашої власної безпеки і захисту електроінструменту від ушкоджень дотримуйтеся вказівок, позначених цим символом!



ПОПЕРЕДЖЕННЯ — З метою зниження ризику отримання тілесних ушкоджень прочитайте цю інструкцію з експлуатації.



ПОПЕРЕДЖЕННЯ – Прочитайте всі вказівки з техніки безпеки, інструкції, ілюстрації та специфікації, надані з цим електроінструментом. Невиконання усіх поданих нижче інструкцій може призвести до ураження електричним струмом, пожежі і/або серйозної травми.

Добре зберігайте на майбутнє ці попередження і вказівки.

Передавайте ваш електроінструмент тільки разом з цими документами.

4. Спеціальні правила техніки безпеки

4.1 Інструкції з техніки безпеки для абразивно-відрізнних верстатів

а) Тримайте себе і людей, що знаходяться поруч, поза площиною шліфувального круга, що обертається. Захисний кожух призначений для захисту оператора від осколків і випадкового контакту із шліфувальним кругом.

б) Використовуйте тільки пов'язані посилені відрізни диски

для вашого електроінструменту. Тільки те, що приладдя підходить до вашого електроінструменту, не гарантує безпечно використання.

с) Допустима кількість обертів інструментальної насадки не повинна бути менше вказаної на електроінструменті максимальної кількості обертів. Приладдя, яке обертається швидше допустимої швидкості, може зламатися та розлетітися по сторонам.

д) Абразивні інструменти повинні використовуватися тільки за призначенням. Наприклад: забороняється виконувати шліфування бічною поверхнею відрізного круга. Відрізни диски призначені для зняття матеріалу кромкою круга. Сили, що впливають на круг з бічної сторони, можуть стати причиною його руйнування.

е) Для установки шліфувального диска завжди використовуйте справний затисковий фланець потрібного розміру і форми. Відповідні за формою і розміром фланці фіксують шліфувальний диск і знижують ризик його розлому.

ф) Зовнішній діаметр та товщина інструментальної насадки повинні відповідати даним вашого електроінструменту. Для інструментальних насадок, габарити яких не відповідають електроінструменту, не забезпечені достатній захист та контроль.

г) Шліфувальні круги та фланці мають точно відповідати шліфувальному шпінделю вашого електроінструмента. Інструментальні насадки, які не точно підходять до шліфувального шпінделя електроінструменту, обертаються нерівномірно, сильно вібрують та можуть призвести до втрати контролю.

h) Не використовуйте пошкоджені шліфувальні круги. Перед кожним використанням шліфувальних кругів слід проводити їх перевірку на предмет сколів і тріщин. У разі падіння електроінструменту або шліфувального круга переконайтеся, що немає пошкоджень, або візьміть непошкоджений шліфувальний круг. Після перевірки та встановлення шліфувального круга увімкніть пристрій на хвилину на максимальні обертви, в цей час користувач та інші люди повинні триматися поза зоною обертання шліфувального круга.

Пошкоджені шліфувальні круги як правило ламаються на цьому етапі тестування.

і) Використовуйте особисті засоби захисту. Залежно від сфери використання обирайте захисний щиток для обличчя, захист для очей або захисні окуляри. Якщо потрібно, використовуйте респіратор, засоби захисту органів слуху, захисні рукавички або спеціальний фартух, які захистять вас від невеликих шліфувальних та сировинних

часточок. Очі повинні бути захищені від часточок, що розлітаються під час проведення різних робіт. Респіратор або фільтрувальна захисна маска повинні бути розраховані на пил, що утворюється під час робіт. Якщо ви довгий час зазнаєте впливу шуму, може статися зниження слуху.

j) Слідкуйте за тим, щоб інші люди знаходилися на безпечній відстані від вашої робочої зони. Кожен, хто наближається до робочої зони, повинен використовувати засоби захисту. Відламки заготовки або інструментальні насадки можуть відлетіти та завдати шкоди навіть за межами робочої зони.

к) Тримайте з'єднувальний провід в стороні від інструментальної насадки, що обертається. Якщо ви втратите контроль над приладом, можливе перерізання або захоплення з'єднувального проводу, що може призвести до потрапляння вашої руки в зону обертання інструментальної насадки.

l) Регулярно очищуйте вентиляційні отвори вашого електроінструменту. Вентилятор двигуна затягує пил усередину корпусу, внаслідок чого велике скупчення металевого пилу викликає ризик ураження електричним струмом.

m) Не використовуйте електроінструмент поблизу займистих матеріалів. Не використовуйте електроінструмент, коли він знаходиться на поверхні, що може легко загорятися, такої як дерево. Іскри можуть викликати займання цих матеріалів.

n) Не використовуйте інструментальні насадки, які потребують рідких охолоджувальних засобів. Використання води або інших рідких охолоджувальних засобів може призвести до удару електричним струмом.

4.2 Віддача та відповідні правила безпеки

Віддача - це раптова реакція внаслідок застопеного або заблокованого відрізного диску, що обертається.

Заїдання або блокування призводять до різкої зупинки вставного інструменту, що обертається.

Це прискорює рух абразивно-відрізного верстата по напрямку вгору в сторону оператора.

Якщо, наприклад, відрізний диск заблокований або застряг в заготовці, кромка відрізного диска, що занурена у заготовку, викликає пошкодження відрізного диска та віддачу. При цьому відрізні диски також можуть ламатися.

Віддача є наслідком невірною або помилкового використання електроінструменту. Запобігти з'явленню віддачі допоможуть відповідні заходи, які описані нижче.

a) Міцно тримайте електроінструмент, ваші тіло та руки повинні перебувати в положенні, яке гарантує можливість протистояти віддачі. За умови вживання відповідних заходів безпеки

користувач здатний контролювати сили віддачі та реакції.

b) Уникайте знаходження в зоні перед відрізним кругом, що обертається, і позаду нього. У разі віддачі абразивно-відрізного верстат рухається вгору в напрямку оператора.

v) Не використовуйте пильне полотно для ланцюгових пил, пилок для різьблення по дереву або зубчастий пил чи сегментовані алмазні диски з зазорами шириною більше 10 мм. Такі інструментальні насадки часто викликають віддачу або втрату контролю над електроінструментом.

d) Уникайте блокування відрізного круга та занадто високого притиснення зусилля. Не виконуйте занадто глибокі розрізи. Перевантаження відрізного круга прискорює його знос і збільшує схильність до перекосу або блокування, а як наслідок - можливість віддачі або руйнування.

e) У разі заклинювання відрізного круга або переривання роботи вимкніть інструмент і дочекайтеся, поки круг абразивно-відрізного верстата повністю зупиниться. Ніколи не намагайтеся витягнути відрізний круг, що обертається, з розрізу, з можливістю віддачі. Встановіть і усуньте причину заклинювання.

f) Не вмикайте інструмент знову, якщо він все ще знаходиться в оброблюваній деталі. Перед продовженням роботи дочекайтеся, поки інструмент досягне робочої частоти обертання. Інакше можливе заїдання круга, його вискакування з оброблюваної деталі або поява віддачі.

g) Підпірайте заготовки великого розміру, щоб знизити ризик у випадку заїдання відрізного круга. Великі заготовки можуть прогинатися під власною вагою. Оброблювану деталь слід підпірати з двох сторін: близько місця виконання розрізу та уздовж її кромки.

4.3 Додаткові правила техніки безпеки



Завжди користуйтеся захисними окулярами та захисними навушниками. В разі необхідності використовуйте також інші засоби захисту, такі як респіратор, захисні рукавички, каску або спеціальний фартух. Приймаючи рішення щодо потреби в застосуванні маски або респіратора, слід враховувати зміст шкідливих для здоров'я речовин в заготовці та/або в її покритті. Якщо ви маєте сумніви, краще одягніть захисний одяг.

Якщо робота триває довго, надягайте захисні навушники. Високий рівень шуму впродовж тривалого часу може призвести до ушкодження слуху.

Не обробляйте магній.

Не експлуатуйте електроінструмент у вологому середовищі.



Не використовуйте інструмент у вибухонебезпечному середовищі, де іскри можуть викликати вогонь або вибух.



Не використовуйте дискові пилкові полотна.

Завжди забезпечуйте стійкість відрізного верстата по металу на плоскій поверхні, а при використанні їх на верстаті завжди закріплюйте відрізни верстат по металу за допомогою відповідних довгих і стійких гвинтів.

Небезпека затискання! При опусканні плеча важеля не допускайте попадання пальців в шарніри!

Ніколи не експлуатуйте інструмент без захисного кожуха (7).

Завжди повністю опускайте захисний кожух (7) донизу.

Стежте за тим, щоб рухомий захисний кожух (7) не був затиснений. Він повинен вільно рухатися.

Перевіряйте електроінструмент на відсутність ушкоджень.

- Перед кожним застосуванням електроінструменту ретельно перевіряйте справність і належне функціонування захисних пристроїв і легко пошкоджуваних деталей.

- Пошкоджені захисні пристрої і деталі підлягають ремонту або заміні в спеціалізованому сервісному центрі, якщо в інструкції з використання немає інших вказівок.

Слід негайно повідомляти про несправність інструменту, включаючи захисний кожух та відрізни диски. Усунення несправності доручайте кваліфікованим фахівцям.

Регулярно перевіряйте кабель живлення електроінструменту. Заміну пошкодженого кабелю доручайте досвідченому фахівцю-електрику.

Регулярно перевіряйте подовжувальні кабелі і замінійте їх за наявності ушкоджень.

Використовуйте тільки трижильні подовжувальні кабелі.

Рукоятки мають бути сухими і чистими, без залишків мастила чи оливи.

Не використовуйте інструменти з низькою потужністю для важких робіт.

Дотримуйтеся вказівок щодо змащування і заміні робочих інструментів.

Зберігайте електроінструмент, який не використовуєте, в сухому закритому або високо розташованому місці, недоступному для дітей.

Якщо ви працюєте в умовах запилення, переконайтеся, що усі вентиляційні отвори відкриті. Якщо потрібно видалити пил, спочатку від'єднайте електроінструмент від електромережі.

При занадто інтенсивному запилюванні слід скоротити цикл очищення інструменту та/або підключити інструмент через пристрій захисного відключення (ПЗВ).

Після відключення інструментом пристроєм захисного відключення треба перевірити та почистити інструмент.

Використовуйте тільки рекомендовані виробником відрізни диски, які відповідають вимогам стандартів безпеки для абразивних матеріалів, напр. EN 12413.

Увага! Застосування інших робочих інструментів і приладдя може стати причиною травм.

Відрізни диски слід зберігати згідно з приписами виробника і відноситися до них дбайливо.

⚠ Слід використовувати захисні рукавички при роботі з відрізними дисками.

Зберігайте відрізни диски в сухому місці. Експлуатаційна надійність відрізнних дисків для сухого різання може знизитися під впливом вологи або води.

Обережно поведіться з відрізним диском. Оберігайте відрізнний диск від ударів та поштовхів.

Приладдя, що використовується, повинне задовольняти наступним мінімальним вимогам:

Дозволяється використати тільки відрізни диски, армовані скловолокном на зв'язці із синтетичної смоли. Максимальна частота обертання ($\text{min}^{-1}/\text{об/хв}$) відрізного диска має бути не менше кількості обертів холостого ходу інструменту.

Діаметр відрізного диска не повинен перевищувати максимально дозволений (див. "Технічні характеристики").

Не використовуйте відрізни диски з товщиною більше 3 мм (3/32").

Отвір відрізного диска повинен щільно співпадати з тримачем робочих інструментів. Застосування адаптерів або перехідників забороняється.

Дотримуйтеся рекомендацій виробника інструменту та приладдя!

Дотримуйтеся інструкції з використання відрізного диска.

Використовуйте еластичні вкладки, якщо вони входять до комплекту абразивних інструментів і виробник наполягає на їх використанні.

З особливою обережністю поведіться з тими деталями, які мають контакт з відрізним диском. Уникайте пошкодження шпинделя, фланця і гвинта. Пошкодження цих деталей може призвести до розлому відрізного диска.

Впевніться в тому, що відрізнний диск встановлений згідно з приписами виробника.

Перед початком роботи переконайтеся, що відрізнний диск правильно встановлений і закріплений; на 30 секунд запустіть інструмент на холостому ході в надійному положенні; негайно вимкніть інструмент, якщо виникла сильна вібрація або інші перешкоди. В цьому разі обстежте інструмент та виявіть причину.

Якщо відрізний диск спрацьований до допустимої межі (1/3 зовнішнього діаметру), замініть відрізний диск.

Перед проведенням робіт з регулювання або технічного обслуговування витягніть вилку з розетки.

Відрізний диск продовжує обертання після вимкнення інструменту.

Фіксатор шпинделя (8) використовуйте тільки при вимкненому двигуні.



Не торкайтеся відрізного диска, що обертається. Небезпека травмування!

Якщо відрізний диск занадто сильно вібрує на холостому ході, це може призвести до його руйнування. При виникненні неполадок під час експлуатації слід негайно вимкнути інструмент і віддати в ремонт.

Надійно фіксуйте заготовку. Для утримання заготовок користуйтеся лещатами.

Не намагайтеся розпилювати дуже малі заготовки.

Під час обробки заготовка повинна надійно прилягати до поверхні і бути закріплена від зсування.

Для довгих заготовок треба забезпечити достатню опору.

Починайте різання тільки після досягнення макс. частоти обертання.

Під час різання використовуйте тільки різальну кромку відрізного диска. Не використовуйте бічну поверхню відрізного диска для шліфувальних робіт.

При обробці деталі із закругленнями або похилими поверхнями треба уникати бічного тиску на відрізний диск.

Іскри, що виникають в процесі роботи, не повинні стати джерелом небезпеки, наприклад, потрапляючи на користувача чи інших осіб або на займисті речовини. Пожежонебезпечні ділянки слід ізолювати незаймистим покриттям.

При роботі у пожежонебезпечних зонах тримайте напоготові засоби пожегогасіння.

Оброблювана заготовка може бути дуже гарячою. Обережно, небезпека опіку!

Зниження впливу пилу

⚠ ПОПЕРЕДЖЕННЯ - пил, що утворився внаслідок шліфування наждачним папером, розпилювання, шліфування, свердління та інших видів робіт, містить хімічні речовини, що спричиняють рак, вроджені дефекти або інші ушкодження репродуктивної системи. Приклади таких хімічних речовин:
- свинець у фарбі з вмістом свинцю
- мінеральний пил з будівельної цегли, цементу та інших речовин цегляної кладки, а також
- миш'як та хром з хімічно обробленої деревини. Ступінь ризику залежить від того, як часто ви виконуєте цей вид робіт. Щоб зменшити вплив від хімічних речовин: працюйте в приміщеннях з

достатньою вентиляцією та з затвердженим особистим захисним спорядженням, як-от респіратор, розроблений спеціально для фільтрації мікроскопічних частинок.

Це також стосується пилу від інших матеріалів, наприклад деяких видів дерева (деревинний пил дуба або бука), металу, азбесту. Інші відомі захворювання — це, наприклад, алергічні реакції, захворювання дихальних шляхів. Уникайте потрапляння пилу усередину тіла.

Дотримуйтеся правил та приписів стосовно вашого матеріалу, персоналу, сфери та місця використання (наприклад, положення про охорону праці, утилізацію тощо).

Забезпечуйте вловлювання пилу в місці утворення, не допускайте його відкладення на поверхнях.

Для спеціальних робіт використовуйте відповідне приладдя. Це дозволить зменшити кількість часток, що неконтрольовано потрапляють у довкілля.

Використовуйте відповідні засоби уловлювання пилу.

Для зменшення впливу пилу:

- не направляйте потік повітря, що виходить з інструмента, на себе, людей, які знаходяться поблизу, та на скупчення пилу;
- використовуйте витяжний пристрій та/або очищувач повітря;
- добре провітрюйте робоче місце та забезпечуйте чистоту за допомогою пиლოსоса. Підмітання та видування підіймає пил у повітря.
- Захисний одяг треба пиლოსосити або прати. Не можна його продувати, вибивати або чистити щіткою.

5. Огляд

Див. стор. 2.

- 1 Відділення для ключів
- 2 Ключ для заміни відрізних дисків і робіт з регулювання
- 3 Обмежувач глибини різання
- 4 Транспортний фіксатор
- 5 Плече важеля
- 6 Відрізний диск*
- 7 Захисний кожух
- 8 Фіксатор шпинделя
- 9 Рукоятка
- 10 Натискний перемикач
- 11 Запожбний вимикач (від випадкового пуску)
- 12 Іскрозахисний щиток
- 13 Лещата
- 14 Вавіль для швидкого регулювання
- 15 Кривопишна рукоятка
- 16 Упор
- 17 Гвинти (для регулювання кута різання або макс. діапазону затиску)

* не входить до обсягу постачання

6. Введення в експлуатацію

! Перед початком роботи переконайтеся, що вказані на технічній табличці приладу напруга та частота в мережі співпадають з даними вашої електромережі.

! Завжди підключайте пристрій захисного відключення (ПЗВ) з максимальним струмом витоку 30 мА.

Інструмент дозволяється підключати тільки до мережі із вказаними на технічній табличці напругою і частотою. Наприклад, якщо інструмент 120 В підключити до мережі з напругою 230 В, можна пошкодити відрізнний диск і інструмент через перевищення макс. частоти обертання.

! Усі гвинти мають бути міцно затягнуті. Для кріплення відрізного диска затягніть гвинт ключем, що входить до комплекту, і переконайтеся що усі інші гвинти також надійно затягнуті.

Іскрозахисний щиток (12):

Перед введенням в експлуатацію відведіть іскрозахисний щиток до маркірування.

7. Експлуатація

7.1 Регулювання глибини різання

Для встановлення потрібної глибини різання, наприклад, при багатьох розрізах на однаковій глибині.

Регулювання обмежувача глибини різання (3)

- Зніміть контргайку.
- Встановіть шестигранний ключ на потрібну глибину різання.
- Знову закрутіть контргайку.

7.2 Лещата

! Міцно затискайте заготовки лещатами (13).

Регулювання кута різання:

- Відкрутіть обидва гвинти (17) упора (16).
- Встановіть потрібний кут різання.
- Знову міцно закрутіть обидва гвинти (17).

Регулювання максимального діапазону затискання:

Упор можна встановити в 3 різних положеннях.

- Для цього відкрутіть обидва гвинти (17).
- Пересуньте упор (16) назад / в середину / вперед.
- Знову зафіксуйте упор (16) двома гвинтами (17).

Затискання заготовки:

- Для швидкого регулювання переведіть важіль (14) вперед і пересуньте кривошипну рукоятку (15) в напрямку заготовки.
- Натисніть важіль (14), щоб перевести назад і затисніть заготовку поворотом рукоятки (15) за годинниковою стрілкою.

7.3 Різання заготовки

! Небезпека затискання! При опусканні плеча важеля не допускайте попадання пальців в шарніри!

- Починайте різання тільки після досягнення інструментом максимальної кількості обертів.
- Повільно опустіть відрізнний диск на заготовку і зробіть розріз з невеликим притисним зусиллям.
- Після закінчення роботи переведіть плече важеля в початкове положення.
- Після завершення різання вимкніть інструмент, дочекайтеся повної зупинки двигуна і лише потім починайте підготовку до наступного різання. Будь-які маніпуляції з заготовкою під час обертання відрізного диска можуть призвести до травм.
- Не працюйте із занадто високим притисним зусиллям, оскільки це прискорює спрацювання відрізного диска і може пошкодити інструмент або заготовку.

7.4 Увімкнення і вимкнення

Увімкнення: натисніть і утримуйте запобіжний вимикач (11), натисніть натискний перемикач (10).

Вимкнення: відпустіть натискний перемикач (10).

7.5 Транспортування

Перед транспортуванням повністю опустіть плече важеля (5) донизу і зафіксуйте за допомогою транспортного фіксатора (4).

Вказівка: для фіксації плеча важеля треба повернути обмежувач глибини різання (3) у нижнє положення. Див. розділ 7.1.

8. Технічне обслуговування

! Перед проведенням усіх робіт з переоснащення і технічного обслуговування виймайте штепсельну вилку із розетки!

! Фіксатор шпинделя (8) використовуйте тільки при вимкненому двигуні.

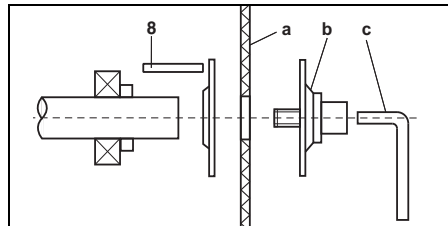

Зняття відрізного диска:

- Натисніть важіль фіксатора шпинделя (8) праворуч і прокрутіть рукою відрізнний диск (a) так, щоб фіксатор шпинделя відчутно увійшов у паз.
- Відкрутіть гвинт із затисним фланцем (b) поворотом ключа (c) проти годинникової стрілки.

- Зніміть відрізний диск.

Встановлення відрізного диска:

- Встановіть новий відрізний диск (а).
- Відкрутіть гвинт із затискним фланцем (b).
- Зафіксуйте шпindel і міцно затягніть гвинт із затискним фланцем (b) за допомогою ключа (c).
- Впевніться в тому, що фіксатор шпindelю (8) знову повністю вільний.
- Очистіть забруднений інструмент і видаліть шліфувальний пил.

Регулярне технічне обслуговування:

Наступні деталі змащуйте мінімум раз в місяць: рухливі частини лещат.

9. Усунення несправностей

Процеси увімкнення викликають короткострокові падіння напруги. При несприятливих параметрах мережі можуть вийти з ладу інші прилади. При повному опорі мережі менше 0,2 Ома ушкодження малоймовірні.

10. Приладдя

Використовуйте тільки оригінальне приладдя Metabo.

Якщо вам потрібне приладдя, просимо звертатися до вашого дилера.

Для вибору потрібного приладдя треба вказати точний тип вашого електроінструменту.

Див. стор. 4.

A Відрізнi диски: клас якостi A 36-R "Flexiamant Super" Inox.

Спеціальний відрізний диск середньої твердості для нержавіючої сталі. Висока продуктивність різання з тривалим терміном експлуатації.

B Відрізнi диски: клас якостi A 30-R / A 36-S "Flexiamant Super", сталь.

Висока продуктивність різання з тривалим терміном експлуатації, для сталі.

Тверде виконання для машин високої потужності.

A 36-S: з внутрішнім армуючим полотном для швидкого різання.

C Відрізнi диски: клас якостi A 24-M "Flexiamant Super", сталь.

Висока продуктивність різання з тривалим терміном експлуатації, для сталі.

М'яке виконання для машин меншої потужності.

Повний асортимент приладдя див. на сайті www.metabo.com або в основному каталозі.

11. Ремонт

 Ремонт електроінструмента повинен здійснюватися тільки кваліфікованими фахівцями-електриками!

Пошкоджений кабель живлення можна замінити тільки на спеціальний, оригінальний

кабель живлення Metabo, який є в наявності в сервісному центрі Metabo.

Для ремонту електроінструмента Metabo звертатися до регіонального представництва Metabo. Адреси див. на сайті www.metabo.com.

Списки запасних частин можна завантажити на сайті www.metabo.com.

12. Захист довкілля

Пил, що утворюється при шліфуванні, може містити шкідливі речовини, тому його слід утилізувати належним чином.

Дотримуйтеся національних правил безпечної утилізації і переробки використаних інструментів, пакувальних матеріалів і приладдя.



Тільки для країн ЄС: не утилізуйте електроінструменти разом з побутовими відходами! Згідно з директивою ЄС 2012/19/ЄС про електричні та електронні пристрої та відповідними національними нормами відпрацьовані електроінструменти підлягають розділній утилізації з метою їх подальшої екологічно безпечної переробки.

13. Технічні характеристики

Пояснення до даних, наведених на стор. 4.

Залишаємо за собою право на технічні зміни.

U	=напруга
I	= струм
P ₁	=номінальна споживана потужність
P ₂	=віддавана потужність
n ₀	=кількість обертів холостого ходу

Розміри відрізного диска:

D _{max}	=максимальний зовнішній діаметр
B	=товщина диска
d	=отвір

H_{max 90°}=макс. діаметр при різанні 90°

H_{max 45°}=макс. діаметр при різанні 45°

L_{max} =макс. отвір лещат

m =вага без кабелю

Результати вимірювань отримані згідно зі стандартом EN 62841.

 Інструмент класу захисту II

~ Змінний струм

На вказані технічні характеристики поширюються допуски, передбачені чинними стандартами.



Значення емісії шуму

Ці значення дозволяють оцінювати і порівнювати емісію шуму різних електроінструментів. Залежно від умов експлуатації, стану електроінструмента або робочих інструментів фактичне навантаження може бути вище або нижче. Для оцінки зразкового рівня емісії враховуйте перерви в роботі та фази роботи зі зниженням (шумовим) навантаженням. Визначте перелік організаційних заходів щодо захисту

користувача з урахуванням тих чи інших значень емісії шуму.

Сумарне значення вібрації (векторна сума трьох напрямів) розраховується у відповідності зі стандартом EN 62841:

a_{hw} = значення вібрації

K_{hw} = коефіцієнт похибки (вібрація)

Рівень звукового тиску за типом A:

L_{pA} = рівень звукового тиску

L_{WA} = рівень звукової потужності

K_{pA} , K_{vTA} = Похибка

Під час роботи рівень шуму може перевищувати 80 дБ (A).



Використовуйте захисні навушники!

Загальні вказівки з безпеки під час роботи з електроінструментом

⚠ ПОПЕРЕДЖЕННЯ – Уважно прочитайте усі правила та вказівки з техніки безпеки. Недотримання правил та вказівок з техніки безпеки може призвести до удару електричним струмом, пожежі та/або тяжких тілесних ушкоджень.

Після ознайомлення із вказівками з безпеки та настановами обов'язково зберігайте їх на майбутнє! Під застосованим у вказівках з безпеки терміном "електроінструмент" мається на увазі електроінструмент, що працює від мережі (з електрокабелем) або від акумуляторної батареї (без електрокабелю).

1. Безпека на робочому місці

- а) Тримайте своє робоче місце чистим та добре освітленим. Безлад або погане освітлення на робочому місці можуть спричинити нещасні випадки.
- б) Не працюйте з електроінструментом у середовищі, де існує небезпечна вибуху внаслідок присутності горючих рідин, газів або пилу. Електроприлади породжують іскри, від яких може займатися пил або пари.
- в) Під час роботи з електроінструментом не допускайте до робочого місця дітей та інших людей. Ви можете втратити контроль над приладом, якщо ваша увага буде відвернута.

2. Електрична безпека

- а) Штепсель електроінструменту повинен відповідати розетці. Не дозволяється вносити зміни в конструкцію штепселя. Не застосовуйте перехідники разом із заземленим електроінструментом. Використання оригінального штепселя та належної розетки зменшує ризик удару електричним струмом.
- б) Уникайте контакту частин тіла із заземленими поверхнями, наприклад, із трубами, батареями опалення, печами та холодильниками. Коли ваше тіло заземлене, небезпека удару електричним струмом збільшується.
- в) Захищайте електроінструмент від дощу та вологі. Потрапляння води в електроінструмент збільшує ризик удару електричним струмом.
- г) Не використовуйте кабелів для перенесення електроінструменту, підвішування або витягування штепселя з розетки. Захищайте кабелів від високих температур, олії, гострих крайок та рухомих деталей електроінструменту. Пошкоджений або закручений кабелів збільшує ризик удару електричним струмом.
- д) Для зовнішніх робіт обов'язково використовуйте лише такий подовжувач, що підходить для зовнішніх робіт.

Використання подовжувача, що розрахований на зовнішні роботи, зменшує ризик удару електричним струмом.

е) Якщо неможливо уникнути роботи у вологому середовищі, працюйте із автоматом захисту витоку струму. Автомат захисту витоку струму зменшує ризик удару електричним струмом.

3. Безпека людей

- а) Будьте уважними, слідуйте за тим, що ви робите, та розсудливо поведіться під час роботи з електроприладом. Не користуйтеся електроінструментом, якщо ви стомлені або знаходитесь під дією наркотиків, спиртних напоїв або ліків. Мить неуважності під час користування електроінструментом може спричинити серйозні травми.
- б) Вдягайте особисте захисне спорядження та обов'язково вдягайте захисні окуляри. Використання захисного спорядження залежно від виду робіт, як наприклад, захисної маски, спеціального взуття, що не ковзається, наски або навушників, зменшує ризик травм.
- в) Запобігайте ненавмисному вмиканню приладу. Переконайтеся, що перемикач електроінструменту вимкнений, перед тим, як підключати його до електроживлення та/або до акумулятора, взяти його в руки або переносити. Тримання пальця на вимикачі під час перенесення приладу або встромлення в розетку увімкненого приладу може призвести до нещасних випадків.
- г) Перед тим, як вмикати електроінструмент, приберіть налагоджувальні інструменти та гайкові ключі тощо. Потрапляння налагоджувального інструмента або ключа в рухомі деталі може призвести до травм.
- д) Завжди займайте стійке робоче положення. Зберігайте стійке положення та завжди зберігайте рівновагу. Це дозволить вам краще контролювати електроінструмент у несподіваних ситуаціях.
- е) Вдягайте придатний одяг. Не вдягайте просторий одяг та прикраси. Не наближайтеся волоссям, одягом та рукавицями до рухомих деталей приладу. Просторий одяг, прикраси та довге волосся можуть потрапляти в рухомі деталі.
- ж) Якщо існує можливість встановити пилоремонтувальні або пилоремонтувальні пристрої, переконайтеся, що вони добре під'єднані та правильно використовуються. Застосування пилоремонтувальних пристроїв зменшує шкоду, яку спричиняє пил.

4. Правильне поводження та користування електроінструментами

а) **Не перевантажуйте електроінструмент. Використовуйте відповідний до вашої роботи електроінструмент.** Працюючи із відповідним електроінструментом ви з меншим ризиком досягнете кращих результатів роботи, якщо залишитеся в зазначеному діапазоні потужності.

б) **Не користуйтеся електроінструментом із пошкодженим вимикачем.**

Електроінструмент, який не можна увімкнути або вимкнути, є небезпечним і має бути відремонтованим.

в) **Перед тим, як налаштувати електроінструмент, замінити приладдя або відкласти інструмент, витягніть штепсель із розетки та/або витягніть акумулятор.**

Ці запобіжні заходи з техніки безпеки зменшують ризик ненавмисного запуску електроінструменту.

г) **Зберігайте електроприлади, якими ви саме не користуєтесь, поза досягом дітей. Не дозволяйте користуватися електроінструментом особам, які не знайомі з його роботою або не читали ці вказівки.** *Електроінструмент є небезпечним у разі застосування недосвідченими особами.*

д) **Старанно доглядайте за електроінструментом. Перевірте, щоб рухомі деталі працювали бездоганно та не заїдали, не були поламаними або настільки пошкодженими, щоб це могло вплинути на функціонування приладу. Пошкоджені деталі треба відремонтувати в авторизованій майстерні, перш ніж знову користуватися електроінструментом.** *Велика кількість нещасних випадків спричиняється поганим доглядом за електроінструментом.*

е) **Тримайте інструменти, призначені для розрізання, добре нагостреними та в чистоті.** *Старанно доглянуті різальні інструменти з гострою різальною крайкою менше застряють та легше проходять по матеріалу.*

ж) **Застосовуйте електроінструмент, приладдя, насадки тощо згідно з даними вказівками. Зважайте на умови роботи та специфіку виконуваної роботи.** *Використання електроінструментів для робіт, для яких вони не призначені, може спричинити небезпечні ситуації.*

5. Правильне поводження та користування акумуляторними електроінструментами

а) **Заряджайте акумуляторні батареї лише в зарядних пристроях, рекомендованих виробником.** *Використання невідповідного зарядного пристрою може призвести до пожежі.*

б) **Використовуйте в електроінструментах лише рекомендовані акумуляторні батареї.**

Використання інших акумуляторних батарей може призвести до травм та пожежі.

в) **Не зберігайте акумуляторну батарею, якою ви саме не користуєтесь, поряд із канцелярськими скріпками, ключами, гвіздками, гвинтами та іншими великими металевими предметами, які можуть спричинити переминання контактів.** *Коротке замикання між контактами акумуляторної батареї може спричинити опіки або пожежу.*

г) **Якщо ви неправильно застосуєте акумуляторну батарею, з неї може потекти рідина. Уникайте контакту з нею. При випадковому контакті промийте відповідне місце водою. Якщо рідина потрапила в очі, додатково зверніться до лікаря.** *Акумуляторна рідина може спричинити подразнення шкіри та опіки.*

6. Технічне обслуговування

а) **Ремонтуйте електроінструмент лише у кваліфікованих фахівців та лише з використанням оригінальних запчастин.** *Це гарантує безпечну роботу інструменту на впродовж тривалого часу.*



ТОВ "Метабо Україна"
вул. Зоряна, 22
с. Святопетрівське
Києво-Святошинський район
08141, Київ
www.metabo.com

Metabowerke GmbH
Metabo-Allee 1
72622 Nuertingen
Germany
www.metabo.com

metabo®
PROFESSIONAL POWER TOOL SOLUTIONS